

# DE TANK

ORGAAN VAN DE TWENOT  
POSTBUS 357  
8000 AJ ZWOLLE  
Nummer 53  
APRIL 1985

VERSCIJNT 6X PER JAAR

## TWENOT



voor tankhobbyisten  
postbus 357  
8000 AJ zwolle

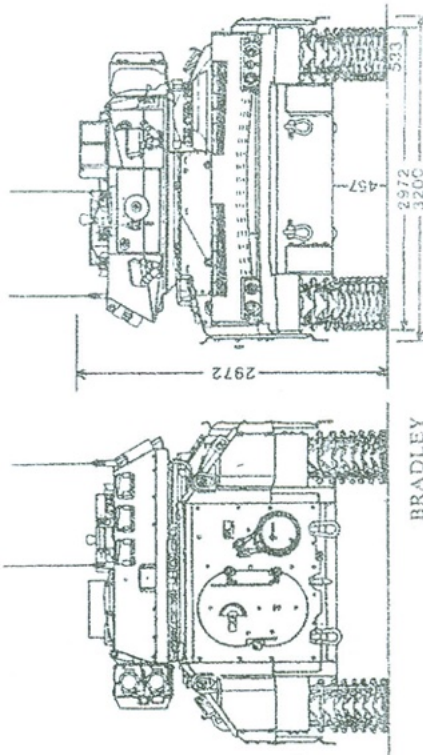
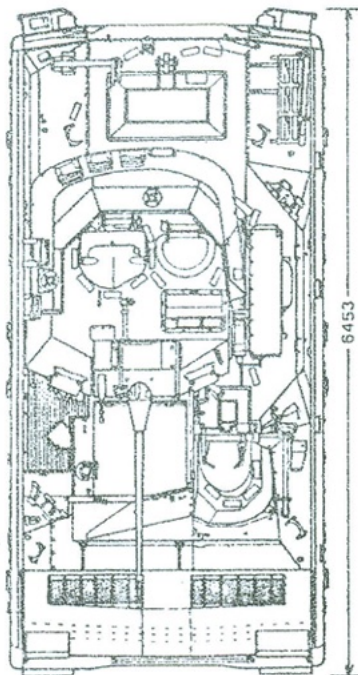
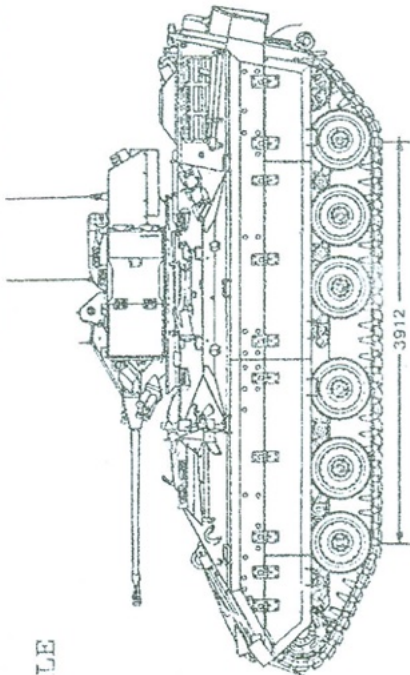

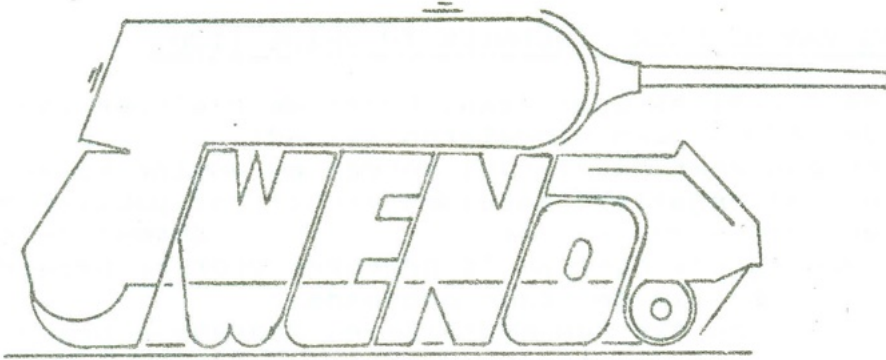

Het geheel of gedeeltelijk overnemen van artikelen en/of tekeningen is zonder uitdrukkelijke toestemming van de redactie niet toegestaan.

<u>Bestuur:</u> Rob Evers	Voorzitter	<u>Secretariaat:</u>
Bert van der Velden	Secretaris	
Joop van der Weerden	Vice-Voorzitter	
Kees Blijleven	Penningmeester	<u>Jeugdzaken:</u>
Ronald Droog	Jeugdzaken	
John Janse	Redactie	

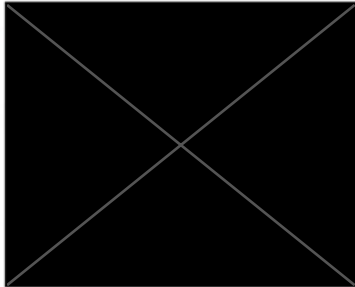

regiocoördinator Noord-Holland: Jos Visser

<u>Lidmaatschap:</u> Per jaar :	Leden	: f12,50	<u>Giro:</u>	3026112
	Jeugdleden	: f10,00		tnv TWENOT Heiloo

APRIL 1985 nummer 53

BEURS "TECHNIEK IN VRIJE TIJD"

Ook dit jaar was de TWENOT aanwezig met een stand, om tijdens deze hobbybeurs de vereniging wat meer bekendheid aan de mensen te geven en om proberen leden te werven.

Doch, dit is makkelijk neergezet op papier, maar er komt heel wat werk aan te pas voordat het zover is.

Allereerst wordt er via een schrijven aan de leden gevraagd of er leden zijn die de stand willen bemannen. Deze vrijwilligers, die hun vrije tijd afstaan om de vereniging te helpen om de stand te bemannen, stellen hiervoor ook modellen beschikbaar.

Er is ook een verzoek gedaan aan de prijswinnaars om hun model en prijs beschikbaar te stellen wat allen met groot enthousiasme deden, er zijn ook enkele jeugdleden gevraagd die het heel leuk vonden om modellen af te staan voor de stand. Besluitend wil het bestuur al degene van harte bedanken die hun medewerking verleenden met het doen slagen van deze dagen.

Namens het bestuur: Joop v/d Weerden.

AGENDA.

- 30 april Koninginnedag. Open dag Commandokazerne te Roosendaal. (Commandobaan)
- 11 mei ledenvergadering te Veenendaal. Dit wordt gehouden achter de modelbouwzaak "De Houtloods" Patimoniumlaan 55 te Veenendaal.
- 8 juni open dag Bernhard-kazerne Amersfoort.
- september excursie naar Oldebroek, artillerieverzameling.
- 26 oktober ledenvergadering en bestuursverkiezing te Veenendaal.

ARCHIEF VOOR TEKENINGEN EN FOTO'S.

Voor foto's van modellen kunt U zich in verbinding stellen met de voorzitter, die een enorme verzameling heeft.

Voor tekeningen en ombouwen van voertuigen kunt U bij de redacteur terecht die tevens archivaris is, u weet wel, bril op het puntje van de neus en vooral veel stof. Maar zoekt U iets? Even een briefje en U kan vaak worden geholpen.

VERSLAG VAN DE BEURS TECHNIEK IN VRIJE TIJD.

Zoals de ledenlijst laat zien, heeft de deelname aan deze beurs de TWENOT geen windeieren gelegd!

De sfeer was zeer plezierig; konden wij vorige keren nog wel eens wat negatieve geluiden vanuit het publiek horen, deze keer niets van dat al!

Zonder de hulp van zij die hielpen 't gebeuren voor te bereiden;

zij die de stand opbouwden;

zij die hun modellen en diorama's beschikbaar stelden

zij die tijdens de beurs de stand bemanden

zij die de stand afbouwden

zou het allemaal niet mogelijk zijn geweest: BEDANKT ALLEMAAL!!

In 1987 zullen we zeker weer van de partij zijn.

Nieuwe leden na de gegevens van de Ledenlijst in de "TANK" 52.:

- 408-0185 H.Wolffers, [redacted]
- 409-0285 C.Preesman, [redacted]
- 410-0285 A.J.de Wit, [redacted]
- x 411-0285 O.P.Schildmans, [redacted]
- 412-0285 R.M.F.Stroeks, [redacted]
- 413-0385 A.J.Hendriks, [redacted]
- 414-0385 Dhr.Van Stein, [redacted]
- 415-0385 J.W.P.van Dam, [redacted]
- 416-0385 René Snoek, [redacted]
- 417-0385 Dhr.Van Veen, [redacted]
- 418-0385 K.van der Pols, [redacted]
  
- 419-0385 Michiel Krasenberg, [redacted]
  
- 420-0385 R.Tillmanns, [redacted]
- 421-0385 A.G.M.Latour, [redacted]
- 422-0385 J.M.H.Gozeling, [redacted]
- 131-0976 B.J.McKenna, [redacted]
- 423-0385 Th.van Schaijk, [redacted]
- 424-0385 H.B.Berkmans, [redacted]
- 425-0385 E.E.M.de Vreese, [redacted]
- 426-0385 M.Geluk, [redacted]
- 427-0385 Steven van Kooten, [redacted]
  
- x 428-0385 M.Genseberger, [redacted]
  
- 429-0385 H.E.van de Kamp, [redacted]
- 430-0385 H.C.Appelman, [redacted]
- 431-0385 A.Visser, [redacted]
- 432-0385 J.Giesbers, [redacted]
- x 433-0385 W.Elferink, [redacted]
- 434-0385 Jan Alberts, [redacted]
  
- 435-0385 P.Vis, [redacted]
- x 436-0385 Jeroen Hamers, [redacted]
- x 437-0385 M.Buttinger, [redacted]

Jeugdleden zijn zij die een (x) voor het lidnummer hebben staan.

Verhuizing: 214-1179 Henk Brand naar: [redacted]

Zoals we al meldden in TANK 52 houdt de TWENOT een diorama fotowedstrijd. Vooral de nieuwe leden worden opgeroepen om hieraan mee te doen. (Dat wil natuurlijk niet zeggen dat de leden die al langer lid zijn niet mogen meedoen) Stuur een of meerdere foto's van uw mooiste diorama naar de secretaris. De voorwaarden tot deelname zijn: men moet TWENOT-lid zijn en op de foto moet ergens het woord TWENOT te zien zijn. De verkiezing zal worden gehouden op 11 mei in Veenendaal. De jury in deze wedstrijd bestaat uit de aanwezige leden. (Voor de mensen die soms omkoopgedachten mochten hebben, de prijs bestaat uit een geschenkenbon dat betekend dus een kabeljouw uitgooien om een spiering te vangen.) Maar alle gekheid op een modelletje doe mee aan deze nieuwe vorm van hobbybeleven. de sluitdatum van inzenden is 15 april dus rep je!!!

DE GENIEHISTORISCHE VERZAMELING TE VUGHT.

Op zaterdag 23 februari zijn we met open armen ontvangen in de Brederodekazerne te Vught. De conservator van deze verzameling hield een boeiend verhaal over de geschiedenis van deze historische plek, waar zwarte bladzijden uit de Nederlandsche geschiedenis zijn geschreven. Het verhaal over de Genie, het ontstaan en de ontwikkeling werd even boeiend verteld door de sergeant-majoor Lamboo. De vraag aan de leden is; wie wil er mee helpen om de genie van modellen te voorzien van de gebruikte uitrusting. De financiële fondsen laten een verzameling van de originele voertuigen niet toe en een schaalmodel kan even goed dienst doen. Tevens een oproep aan oud-genisten om eventuele foto's boekjes uniformstukken en dergelijke zaken af te staan aan deze verzameling. De geschiedenis van morgen wordt namelijk vandaag geschreven. Eventueel in bruikleen kan ook. De redacteur treedt op als coördinator tussen de TWENOT en het museum. Laat eens een modelletje van je horen.

KETTENKRAD SDKPZ 2 Correctie.

In TANK 48 van juni 1984 stond een artikel over de Kettenkrad. Een van de technische gegevens meldde dat het voertuig een rupsbreedte zou hebben van 816mm dit was echter de spoorbreedte, het hart van de beide rupskettingen. De rupsbreedte is 170mm en de schakellengte is 120mm met per rupsketting 40 stuks schakels.

RENOVATIE VAN BESCHILDERDE MODELLEN.

leeft U ook modellen waarvan U zegt: Als de verf eraf was dan zou ik het opnieuw beschilderen of er onderdelen van gebruiken voor een nieuw model? Bij het gebruik van aceton of thinner loopt men het gevaar dat het model oplost in de vloeistof. Men kan echter ook gebruik maken van caustic-soda. U weet wel, dat agresieve goedje dat ook in de gootsteen wordt gebruikt. Wanneer men dat in een potje met water doet en het eerst laat uitbruisen is het goed te gebruiken. Maar wel wachten tot het bruisen is afgelopen want er komt een behoorlijke warmte vrij die het plastic zou doen smelten. Men zet nu het model erin en laat het enige tijd staan. Voor een figuurtje nam ik 12 uur en voor een groter model maximaal 3 dagen. Alle verf is er dan afgeweekt terwijl het plastic niet is aangetast. Laat men een model erg lang liggen dan is zelfs de Tamiya-putty verdwenen. Zit er een erg dikke laag en heeft U niet zo'n geduld dan kan men na enige uren met een tandenborstel ook de verf verwijderen. Pas dan wel erg goed op uw handen dit zout is erg gevaarlijk voor de huid. Pas ook op voor spatters in de ogen gebeurt het toch dat de ogen of de huid wordt geraakt, dan uitwassen met overvloedig water en naar een arts gaan. WEES ER DUS ZEER VOORZICHTIG MEE. OOK KOUD IS HET ZEER AGRRESSIEF!!!! Succes met de "nieuwe" modellen.

Maarten Weers.

Onze laatst gehouden bijeenkomst was weer een gezellige boel, veel (15) enthousiaste leden hadden het huis van Jan van Veen, die ons samen met zijn vrouw gastvrij ontvingen weten te vinden.

Jan had er dan ook veel werk voor gedaan om zijn avond te doen slagen, er was zelfs een deur uit de scharnieren getild.

Ook de meegebrachte modellen waren weer ware meesterstukjes en dat deze veel gespreksstof opleverden voor tips en ervaringen mag duidelijk zijn en ook mogen we best wel even onderstrepen dat we in onze regio een groot aantal goede en sterke modelbouwers hebben.

Verder werden er ook nog wat dia's vertoond die over het Ardennen-offensief handelden.

Gesterkt door deze geslaagde avond hoden we weer onze volgende bijeenkomst en wel op 19 april bij Dirk van Teunenbroek te Amsterdam met een extra oproep speciaal gericht aan onze regioleden uit de hoofdstad: Ook U bent welkom want Dirk heeft echt plaats genoeg in zijn huis en neem wat modellen of andere artikelen mee.

Dus 19 april aanvang om ongeveer 8 uur bij Dirk van Teunenbroek,  2 hoog. De routebeschrijving staat in TANK no 50 en heb je zelf geen vervoer bel dan even met Jos Visser  en dit geldt tevens voor verdere inlichtingen over deze avond daar Dirk nogal moeilijk te bereiken is.

Verder veel Hobbyplezier en tot ziens. Jos Visser

Merkelbach speelgoed in de Kalverstraat te Amsterdam houdt in de maand juni voor de tweede maal een wedstrijd voor bouwers van militaire diorama's de jurering zal geschieden door een deskundige jury en het winkelend publiek. Zeer zeker een gebeurtenis waar de TWENOT in de publiciteit kan komen.

Als U mee doet zet dan achter Uw naam dat U lid bent van de TWENOT op deze manier kunnen we weer groeien.

Voor verdere inlichtingen Merkelbach Speelgoed Amsterdam Telefoon 020-246992.

#### BEVRIJDINGSBIJeenKOMSTEN.

Met de komende festiviteiten t.a.v. de bevrijdingsherdenking is er veel te doen; veel van deze activiteiten vinden in Apeldoorn plaats vanaf 17 april a.s.

Nedewerking wordt verloend door o.a. "Keep them rolling" en een groep Canadezen ook zal er een rijdende Sexton van de partij zijn.

Nadere informatie is vlak voor deze datum te verkrijgen bij onze secretaris: Bert van der Velden 

#### KUNSTHARSMODELLEN 1:72.

Gezien op een I.P.M.S.-bijeenkomst te België; een collectie kunstharsmodellen schaal 1:72 van met name Franso, Duitse, Amerikaanse en Russische gepantserde en soft-skin voertuigen uit de periode WWII.

Deze kunstharsmodellen worden gemaakt door de fransman Alain Laffargue,,ze zijn van een uitstekende kwaliteit en kunnen een welkome aanwinst vormen voor een 1:72/76 collectie.

De prijs van een compleet model bedraagt gemiddeld 40 franse francs, een ombouwset kost gemiddeld 20 francs.

Een lijst met 50 verschillende typen is verkrijgbaar bij de penningmeester, tegen overmaking van f 1,-- op de girorekening van de TWENOT met de vermelding lijst 1:72. (Het gironummer is 3026112 TWENOT Heiloo)

JEUGDZAKEN

Met ingang van dit artikel zal getracht worden in elke tank een stukje modelbouw of zaken die daar direct mee te maken hebben te behandelen.

Maar eerst een stukje introductie.

Mijn naam is Ronald Droog, mijn adres is [REDACTED] telefoonnummer [REDACTED] en ik ben 30 jaar. Mijn bestuursfunctie is gericht op de jeugdleden.

De periode van mijn modelbouw is 1939 - 1945 en omvat alle landen en voertuigen. Mijn collectie omvat ± 250 modellen 1/35 schaal en tientallen figuren. Veel modellen zijn copieën van foto's e.d. De delen Panzercolours I, II & III zijn hierbij een grote hulp. Sinds een jaar of drie ben ik ook begonnen met conversiebouw, dit is bouwen van een bestaand model (meestal het chassis) en daar een ander geschut of iets dergelijks op bouwen.

Tekeningen en foto's uit de vereniging zijn hierbij een uitkomst.

Zo, dan kunnen we ons nu gaan concentreren op de modelbouw.

Ik heb gemerkt dat vele jonge leden het in elkaar zetten van de modellen al zeer goed beheersen. Slechts hier en daar nog wat resten van gietramen, maar verder alle lof!

Aangezien ik zelf 1/35 maak zullen de tips hoofdzakelijk deze schaal betreffen. Een zeer eenvoudige maar doeltreffende tip, voor het verkrijgen van metaalkleur, is het gebruik van grafiet. Grafiet is de kern van potloden. Dus op twee manieren te verkrijgen. Ten eerste door gewoon een stukje potlood op een vijl tot poeder malen of kopen bij de ijzerwarenhandel. Voor een paar gulden heb je genoeg grafiet voor jaren.

De toepassing is als volgt, op geweren, machinegeweren, pistolen etc. De modelletjes met zwart verven en laten drogen. Als de verf nog niet 100 % droog is, dus na ongeveer 20-25 minuten het grafietpoeder stevig op de oppervlakte wrijven. Het resultaat is verbluffend. Deze methode kan op tanks e.d. ook worden toegepast en vreemd genoeg op bijna elke kleur. Bij vakkundig gebruik zelfs op WIT.

De delen die met grafiet worden bestreken zijn uiteraard koepels, hoeken, spatborden kortom, de delen die de klappen opvangen. Het model krijgt tevens een metaalachtige glans. De eenvoudigste manier is gewoon met je vinger opbrengen, omdat vingers altijd wat vettig zijn. Moeilijk bereikbare plaatsen met een kwastje. Deze truc is uiteraard ook op kleine schalen, zoals 1/48 en 1/76 toe te passen.

Succes, Ronald

# M3 BRADLY CFV



Tijdens de beurs " Techniek in vrije tijd " heet Tamiya een nieuw model ten toon gesteld. het betreft de M3 Bradley Cavalry Fighting Vehicle in de schaal 1:35. Het model bestaat uit 231 onderdelen met een nylon net 41 decals en een doorzichtig stuk plastic het vizier en richt installatie. Tot op hede heb ik allen het stand model en een Japanse bouwbeschrijving gezien en moet zeggen dat de lijn van de M151, M1 en Merkava voort gezet.

Uit de bouwbeschrijving valt op te maken dat het doorzichtig plastic maar 2 maal wordt gebruikt terwijl de M3 nog 20 periskopen heeft. De TOW installatie is in een operationele- of vervoers stand te maken waarbij de TOW buizen van de M151 A2 van pas zouden kunnen zijn. De luiken ( 2 op de toren, 3 op de romp ) kunnen allemaal op net als bij de M113. De eenmans deur in de valdeur kan nu in een op of dichte stand worden gemaakt wat een verbetering is ten opzichte van de M113. Bij het volledig bouwen van de M3 blijkt dat het 25mm kanon niet meer op en neer kan door het externe vizier, dus modificeren. Als oud verbindelaar let je zeer nauw op antenne potten en bij de M3 is de fout van de M1 verbeterd.

Al bij al moet ik zeggen dat het een mooi model is in de reeks moderne voertuigen. De M3 Bradley zal rond juni/juli te koop zijn voor ± f56,-

Theo Heijnen.

## 1e EN 2e ESKADRON PANTSERWAGENS.

Het eerste en tweede eskadron pantserwagens waren eenheden van de koninklijke landmacht die onder andere tijdens de Duitse inval in 1940 actief waren. Het voornemen bestaat om een gedenkboek uit te geven indien daar voldoende belangstelling voor bestaat. Dit gedenkboek behandelt de periode van 1936 tot en met 1940. De kosten van dit boekwerk zullen ongeveer f25,- tot f 30,- bedragen. De samensteller van dit boek heeft echter een zeer dringende vraag: Wie kan hem helpen aan foto's van de uiteindelijke productieuitvoering van de M.39. De enige bekende foto is die uit Encyclopedie of German Tanks, waar twee van deze voertuigen staan afgebeeld terwijl zij een politietraak uitvoeren. De andere gepubliceerde foto's zijn die met een van een M.36 geleend Landsverktoren of de door DAF gemaakte dummytoren. Indien U belangstelling heeft kunt U zich melden bij de redacteur die een in-tekenlijst zal samenstellen. Kunt U met foto's van dienst zijn dan zeker even contact opnemen.

## VRAAG EN AANBOD.

Deze advertentierubriek voor niet commerciële advertenties is gratis ter beschikking van alle leden van de TWENOT. Heeft U iets over of zoekt U iets dan een briefje naar de redactie en het komt bij de leden in de bus.

R. Gillis [redacted] is op zoek naar 1:35 tekeningen van de Buffalo, Humber Scoutcar en de Britse Mark IV Light Tank. Verder zoekt hij hiervoor kleurenschema's vertaald in Revellverf o.i.d. van de Buffalo speciaal bij de Schelde, foto's c.q. tekeningen, merktekens en alle mogelijke informatie. Bellen naar R.Gillis [redacted].

Roger Hurkmans, [redacted] is op zoek naar 1:35 tekeningen van de FT 17/18, de Humber MK III en van de Carden Lloyd Tankette. Ook andere informatie van die voertuigen is welkom. Eveneens, maar dan een beetje branchevreemd, is zijn verzoek om gegevens over de eenmansonderzeeboot BIBER en of er een schaalmodel van te koop is. Zijn telefoonnummer is [redacted].

Hans Buurman zoekt ongebouwde en eventueel gebouwde Tigertanks schaal 1:72 of schaal 1:76 Dit om een compleet overzicht in model te maken van alle modellen die er onder de naam TIGER zijn gebouwd maar tevens de afgeleiden zoals de Elefant, de Tigerberging en ook prototypen. Wie helpt?

Hans Buurman, [redacted] Tel. [redacted]

Diederik Broekman, [redacted] Tel. [redacted] is op zoek naar foto's die genomen zijn tijdens de excursie naar Brussel. Van de binnenplaats zijn de foto's geslaagd maar in de zalen mist hij veel. Wie heeft betere ervaringen. Neem even contact op met hem. Vast bedankt.

Jos Vissers, [redacted] is op zoek naar gegevens zoals tekeningen en foto's vande SDKFZ 9, de zware FAMO 18-tons halfrups van de Wehrmacht.

De weledele heer J. van Veen, [redacted] tel [redacted] is zeer dringend op zoek naar fietsen. Het mogen dames- zowel als heren-fietsen zijn, sportfietsen zowel als kinderfietsen als het maar fietsen zijn. Nou niet gelijk naar het schuurtje hollen en je fiets met van Gend en Loos meegeven want ze moeten wel aan één voorwaarde voldoen. Ze moeten schaal 1:35 zijn In verband met de bevrijding is hij bezig met een diorama van de meest beroemde hobby van de Duitsers in die tijd. Het "lenen" van fietsen. Jan van Veen wil Uw fiets ook lenen maar dan krijgt U hem zeker terug of eventueel wil hij ze kopen. Er is alleen erg veel haast bij dus bel hem nu even als U hem kan helpen.

BOEKBESPREKING. (door onze vaste medewerker, met dank)

Onderwerp; Nieuw boek.  
Titel: US Armour Camouflage and Markings 1917-45  
(Vanguard serie nr 39)  
Schrijver: Steven J Zaloga.  
Tekenaar: Steven J Zaloga.  
Uitgever; Osprey Publishing Ltd 12-14 Long- Acre London  
WC2E 9LP.  
ISBN Nr; 0-85045-541-3.  
Taal: Engels met Franse en Duitse vertaling van de  
tekst bij de kleuren platen.  
Prijs: Fl 21,70.

Over camouflage en Markings wordt niet zoveel geschreven zeker niet van de geallieerden zijde en er zijn mij maar een paar boeken bekend. Dus is dit deeltje zeker welkom en een boekje over engelse voertuigen zal zeker wel volgen denk ik.

Het boekje behandelt diverse onderwerpen zoals; camouflage patronen (woestijn, bos, sneeuw en tropen) en de daarbij gebruikte kleuren combinaties, Markings Armored Force,s, Gebruikte type verf, Camouflage tijdens veldslagen, plaats van de sterren, nummers en divisie tekens, Units nummering en camouflage in de Pacific. De 38 zwart/wit foto,s geven een goed beeld van de gebruikte camouflage en tekens, tevens zijn er weer de beroemde uitzonderingen op de regels b.v. de sterren met cirkels op de zijkanten i.p.v op de bovenzijde van het voertuig.

De tekst is duidelijk maar hier en daar wat beknopt wat ook niet anders kan in een boekje met slechts 40 bladzijden.

De kleuren tekeningen zijn simpel en hadden naar mijn mening beter gekund.

In totaal zijn er 165 kleuren tekeningen opgenomen, hiervan zijn er 13 van voertuigen, 32 van camouflage patronen, 10 van het nationale herkenningsteken(de ster in diverse variaties) en 96 van unit insignia van de 1 ste Armoured Division. (vroeg 1944 en laat 1944) Dit is een handig naslag werkje op de Amerikaanse camouflage en markings en zeker de aanschaf waard.

Gezien bij de heer H de Weerd [redacted]  
Telefoon [redacted]



DODGE WC-64 AMBULANCE.

Als tweede ombouw van de Italeri Dodge-Beep wordt hier de Dodge WC 64 Ambulance behandeld.

Ook hier weer wordt het chassis en het voorste gedeelte van de carrosserie volgens de bouwhandleiding gebouwd. Op de schets is aangegeven waar het chassis moet worden doorgezaagd en waar het vervolgens met 20 mm moet worden verleng. Ik gebruik daar zelf altijd de vierkante staaf van Tamyra voor. Aan de binnenkant van het chassis lijm ik een hulpstrookje om scheef lijmen te voorkomen.

De volgende stap is het uitsnijden en lijmen van de onderdelen 7, 8 en 9 (alles 2 x). Op de tekening is te zien waar deze aan de laadbak gelijmd moeten worden. De naden opvullen met putty of verdikte lijm en, na uitharding, goed glad schuren.

Daarna is de opbouw met de delen 1, 2, 3, 4, 5 en 6 aan de beurt. Op de tekening zijn de vorm en de afmetingen aangegeven. De bouw van het dak brengt eventueel wat problemen met zich mee. De makkelijkste manier is naar mijn idee om de bovenplaat van het dak met plakbank op de onderplaat vast te plakken, zodanig dat de bovenplaat de vereiste ronding heeft, en om de beide platen daarna met vloeibare lijm aan elkaar te lijmen. Voor de bovenplaat kun je natuurlijk plastic nemen met een dikte van 0,5 mm.

Omtrent de achterwand heb ik geen zekerheid, Ik heb tekeningen van een achterwand met twee deuren en met drie deuren.

In The observers fighting vehicles WW I, van Bart H. Vanderveen staat een foto van een achterwand met drie deuren (pag.33) Ik neem dus wel aan dat dat de juiste uitvoering is.

Foto's van de voorkant en de rechter zijkant staan in het boek Nederlandse Militaire Voertuigen van Van Popta en Schulten, momenteel nog verkrijgbaar bij De Slegte voor f 8,95

-----

FINANCIELE ZAKEN, HET BANKGEHEIM VAN DE TWENOT ONTHULD!!

De penningmeester heeft uitgerekend hoe de vereniging het er in 1984 op financieel gebied heeft afgebracht.

Dit leverde het volgende op: Aan contributie werd f 2.705,50 ontvangen.

De verkoop van modellen en plasticplaat e.d. gaf per saldo een winstje van f 770,--, de verlotingen en nog een paar andere kleine ontvansten bedroegen bijelkaar f 216,98.

De diverse uitgaven zoals: papier, porto, registratie Kamer van Koophandel, kosten van de bijeenkomsten en dergelijke bedroegen f 2.509,91, zodat de vereniging er f 1.182,57 op vooruit ging.

Dat bedrag, gevoegd bij het overschot van 1983 geeft een totaalvermogen van f 1.465,98: We worden dus al flink rijk.

De heren Verhulst en Weisfelt hebben het geheel gecontroleerd en in orde bevonden. Het bestuur is inmiddels druk bezig met het bedenken van bestedingsdoelen voor dat bedrag. U zult op de hoogte worden gehouden!!

De penningmeester de TWENOT  
Kees Blijleven.

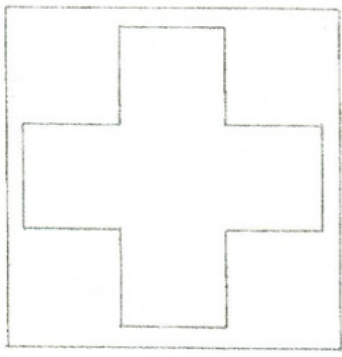
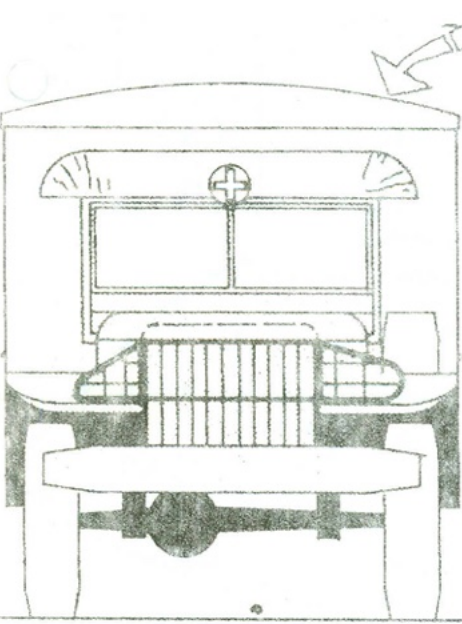
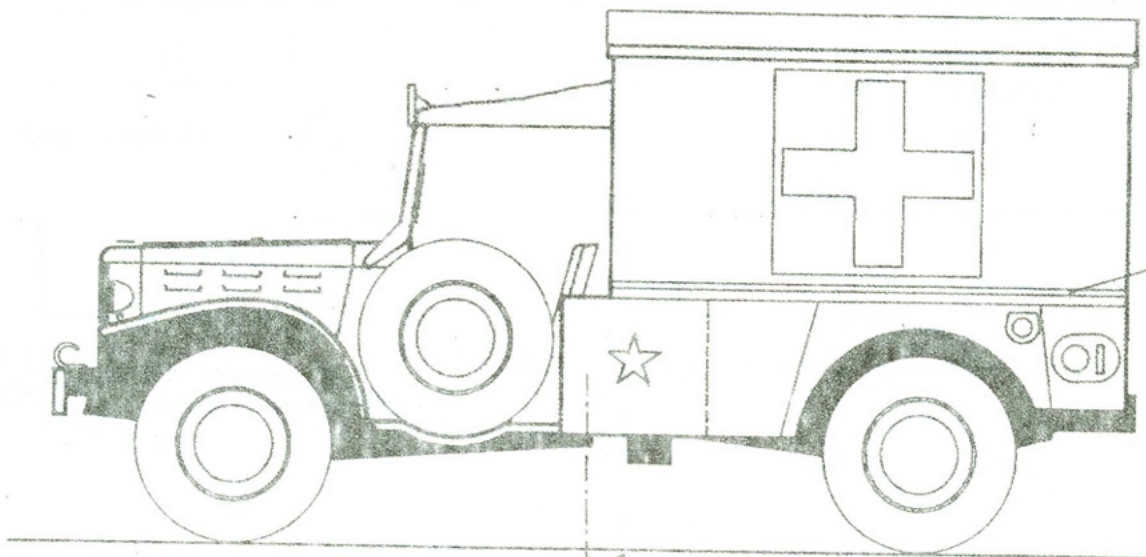

DDDDGE  
AMBULANCE

WC - 64

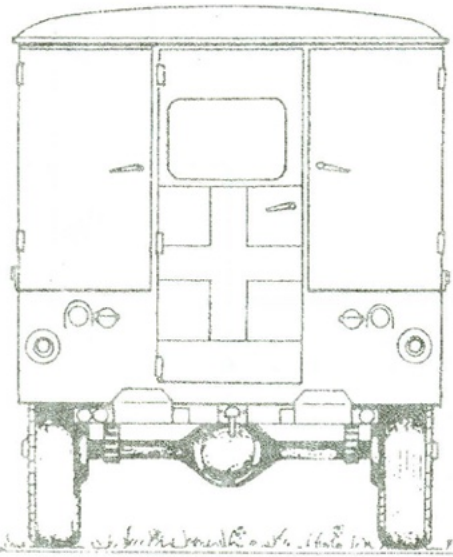
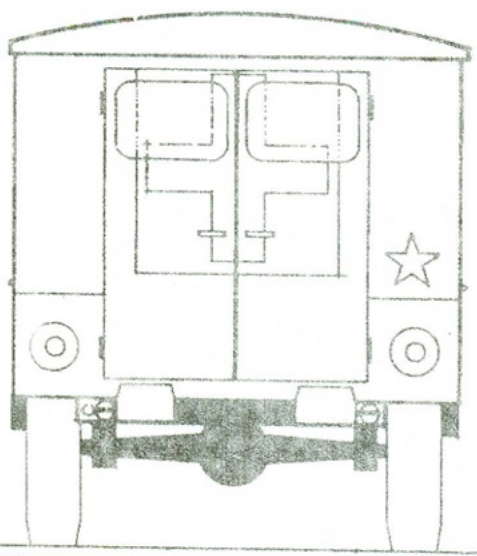

*W.C. - 64*

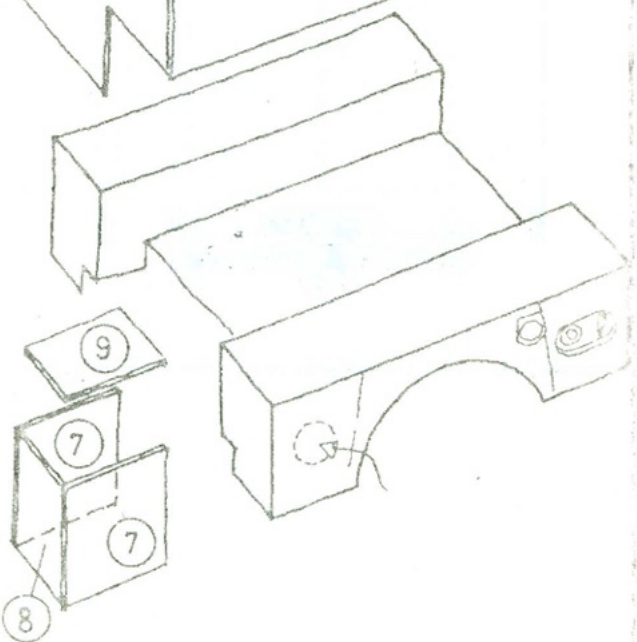
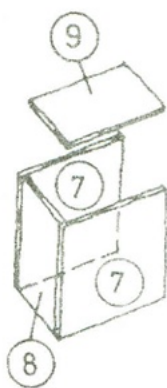
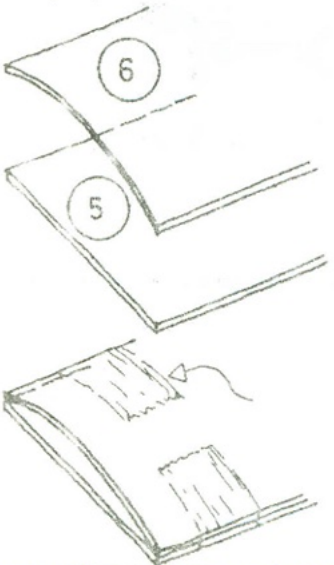
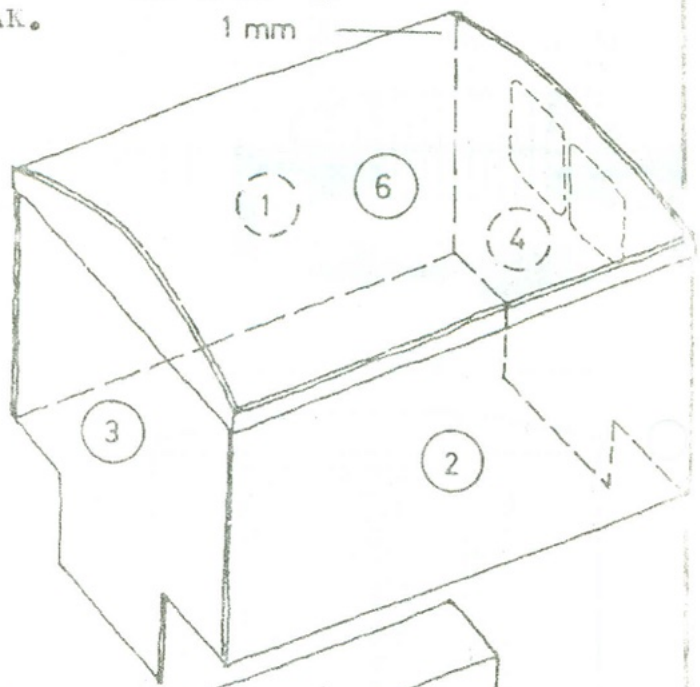
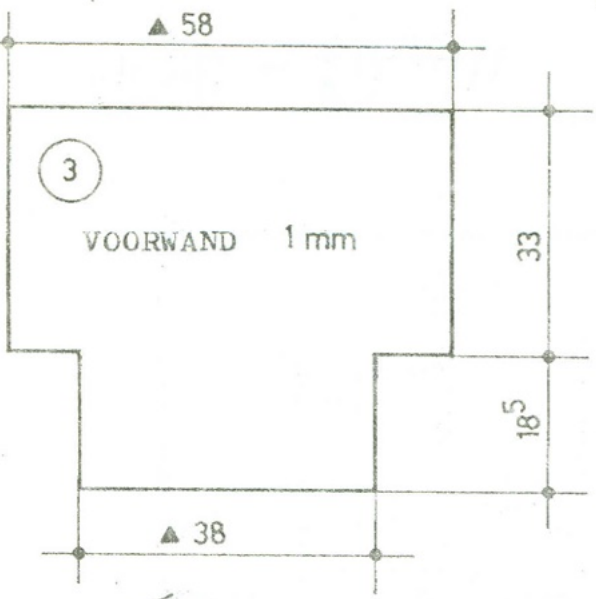
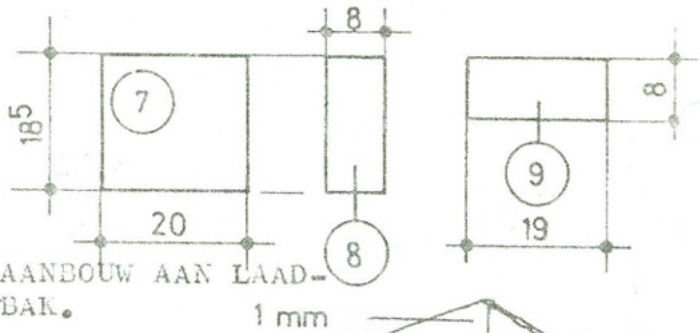
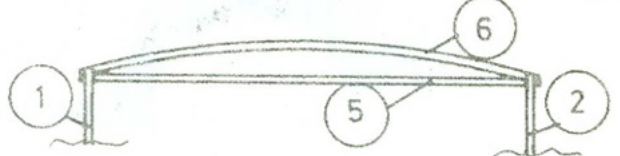
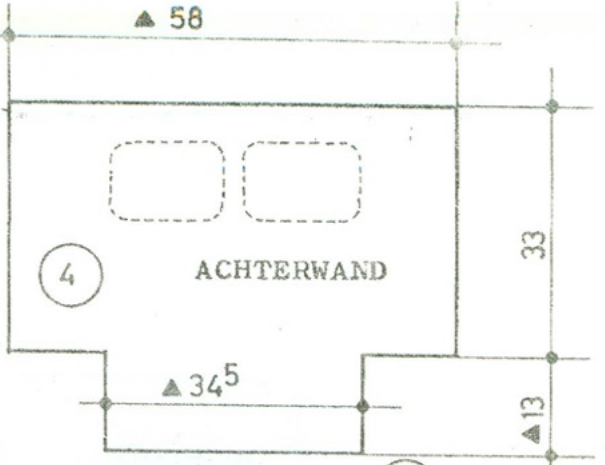
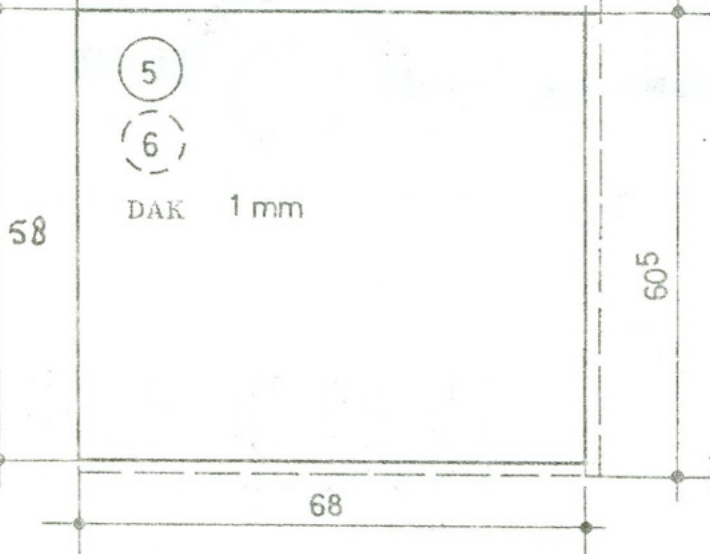
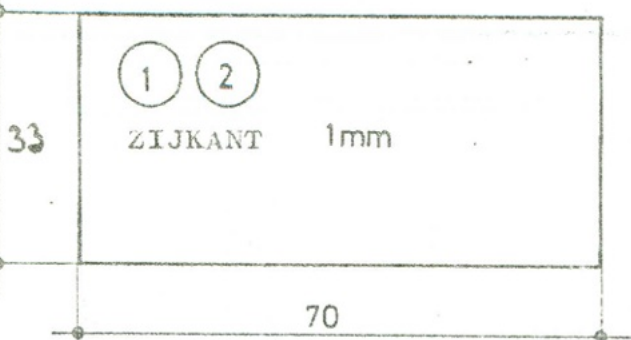

MODELBOUW.

Al meerdere keren heb ik in de "Tank", overigens volkomen terecht, vernomen dat rubber banden niet zwart moeten worden geverfd, maar grijs. Inderdaad geeft een band in werkelijkheid ook een grijze indruk, terwijl het rubber toch werkelijk zwart is.

Het grijs schilderen geeft, naar mijn mening, een net zo onnatuurlijke indruk als het zwart.

Er is een methode om het geheel er veel echter uit te laten zien. Je schildert de band zwart, zo mat als mogelijk is, dus niet met vette vingers aankomen!! Dit laat je goed drogen. Dan neem je een potje neutraal grijs, liefst een potje Humbrol of Revell.

Met een lucifertje neem je het dikke pigment, zonder te roeren, uit het potje en leg dat op een stukje karton

Nu neem je een brede penseel met stugge haren doe wat van het pigment op het penseel.

Strijk het pigment van het penseel af op de rest van het karton, net zo lang tot er bijna niets meer vanaf komt.

Dan ga je met het penseel, zonder opnieuw verf te nemen, over de mat-zwart geschilderde band.

Veeg heen en weer over de uitstekende randen. Het resultaat is realistisch met veel detail en diepte.

OPMERKING!! Het belangrijkste is dat het penseel kurk- en kurkdroog moet zijn en niet hard

Er mag geen druppeltje terpentine of wasbenzine inzitten.

Na wat oefenen zal blijken dat deze techniek overal voor is te gebruiken zoals handwapens zwart en zilver. alleen moet men even de moeite doen om het onder de knie te krijgen. Groeten van Floris.



OPSCHRIFTEN OP NEDERLANDSE MILITAIRE VOERTUIGEN.

1. ALGEMEEN.

- a. Onder linker- en rechterzijde van een voertuig (vtg) wordt in dit artikel verstaan de linker- en rechterzijde van het vtg gezien vanuit de positie van de achter het stuur gezeten bestuurder.
- b. Indien op de hieronder aangegeven plaats voor een opschrift geen voldoende plaats aanwezig is, bijvoorbeeld door aldaar geplaatste koplampen of andere accessoires, dan is de plaats van het opschrift zo dicht mogelijk bij de voorgeschreven plaats. Om dit artikel niet te lang te maken worden deze afwijkende plaatsen niet apart vermeld. Raadpleeg hiervoor dus altijd fotos.
- c. In dit artikel zijn alleen de voorgeschreven opschriften vermeld. Uiteraard wordt door de bemanning hier soms wel het een en ander aan toegevoegd. Ook hiervoor gelden fotos als bewijsstuk.

2. NATIONALITEITSTEKEN.

- a. afmetingen NL-vlag voor alle vtgn: 12 x 8 cm.
- b. In principe wordt de NL-vlag uiterst links voo en uiterst rechts achter op de bumper aangebracht.

c. Indien de plaatsing zoals in b voorgeschreven, niet mogelijk is, wordt de NL-vlag zo laag mogelijk, in het midden op de voorzijde van het linker spatbord en op de achterzijde van het rechterspatbord bevestigd.

d. bij aanhangwagens en opleggers wordt de NL vlag uiterst rechts op de achterbumper aangebracht, indien dit niet mogelijk is, rechts onder op de achterzijde.

3. IDENTIFICATIETEKENS.

De voertuigen van het eerste Legerkorps voeren 2 identificatie-tekens en wel het 1 LK embleem en het Eenheidsidentificatietekens.

a. 1 LK-embleem:

afmetingen overeenkomstig het van Rijkswegen verstrekte zelfklevende etiket met dit embleem;

plaats van aanbrengen: zie aanwijzingen voor NL-vlag met dien verstande dat voor links rechts dient te worden gelezen en voor rechts links.

b. Eenheidsidentificatie teken (Ehidentkn)

Dit teken bestaat uit 2 delen nl het teken voor het betreffende wapen of dienstvak en het volgnummer.

Het Ehidentkn wordt met witte verf aangebracht m.u.v. de tekens die op de witte bumpers van de vtgn van de Koninklijke Marechaussee moeten worden aangebracht. Deze laatste tekens worden met blauwe verf aangebracht.

Voorbeelden van de Ehidentkns die door de gehele NATO worden gebruikt zijn reeds verschillende malen gepubliceerd: in Modell-Fan van omstreeks 1976 worden een aantal Bundeswehrtekens gegeven en in ons eigen blad, De Tank 33 van december 1981, worden ook de meest gebruikte tekens gegeven.

afmetingen: de tekens bestaan uit rechthoeken met daarboven een streepje of kruisje(s) die de onderdeelsgrootte aangeven, bijv. compagnie of bataljon. In de rechthoek een symbool dat de soort eenheid aangeeft bijv: verkenningsseenheid, verbindingseenheid, artillerie enz enz. Men onderscheidt verder een "normaal" en een "klein" model. De afmetingen heb in tabelvorm weergegeven:

omschrijving	normaal	klein
rechthoekbreedte	200 mm	150 mm
rechth.hoogte incl ehgroottetekens	170	120
idem zonder ,, ,,	150	100
lijndikte rechthoek	10	10
lijndikte symbolen in rechthoek	8	8
hoogte cijfers/letters naast rechthoek	100/90	50 of 40
cijfer- en letter lijndikte	10	5

indien de duidelijkheid dit vereist kan de lijndikte van de symbolen in de rechthoeken met een kleinere lijndikte worden uitgevoerd.

ROCO, de bouwers van bijna kant en klare voertuigen op schaal 1:87 heeft een decalvel uitgebracht met daarop vele van bovenvermelde tekens. De afmetingen van de rechthoeken op de decal is 3,5 x 2,3 mm ± 0,1 mm. Op schaal 1:72 moet de nederlandse rechthoek normale uitvoering (200x150): 72=afgerond 2,8 x 2.1 zijn. Dus in feite zijn de Roco-decals bedoelt voor een schaal van 1:87 nog te groot voor een nederlandse 1:72 model doch bij gebrek aan beter wel te gebruiken.

De plaats van het Ehidentkn. In principe wordt het teken op de bumpers van het vtg aangebracht en wel het eerste gedeelte (het symbool dus) aan de voorzijde rechts en aan de achterzijde links. Het 2e gedeelte (onderdeelsvolgnr) aan de voorzijde links en aan de achterzijde rechts.

4. Eenheidsementen. Deze worden in principe geplaatst links voor op het voertuig, boven het 2e gedeelte van het Ehidenteken.

5. Colonnenummers op vtgn.

Het aanbrengen van colonnenummers geschiedt met geel of wit krijt op mat zwart geverfde vlakken.

Deze vlakken zijn ook als zelfklevend etiket verkrijgbaar waarbij in wit de letters NL reeds zijn aangebracht in het midden van het vlak. Dit etiket is niet matzwart doch zijdeglanszwart.

afmetingen zwarte vlakken 50 x 11 cm (DAF 66YA: 50 x 9 en Nekaf-jeeps 50 x 10 cm) NL-letters hoogte 9 cm.

Plaats: In principe wordt het colonnenummervlak aangebracht in het midden van de bumper aan de voorzijde van het voertuig en in het midden van de linker- en rechterzijde van het vtg. Vooral deze laatste plaats dient aan de hand van fotos te worden gecontroleerd.

6. Brugclassificatietekens.

a. Algemeen. Brugclassificatietekens worden alleen op voertuigen met een totaal gewicht vanaf 4 ton aangebracht; op aanhangwagens met een totaal gewicht vanaf 1 ton.

b. Men onderscheidt 3 soorten aanduidingen:

frontaanduidingen	diameter 23 cm;
zijaanduidingen	diameter 15 cm;
combinatieaanduidingen	diameter 23 cm.

De hoogte van de cijfers is niet voorgeschreven doch dient in overeenstemming met de schildgrootte te zijn. Combinatieaanduidingen bestaan uit de letter C met daaronder een getal.

c. gebruik en plaats:

Frontaanduidingen: op alle wielvoertuigen m.u.v. aanhangwagens, goed zichtbaar op rechter voorzijde;

Zijaanduidingen: op getrokken aanhangwagens, opleggers, vuurmonden en combinatie-trekkers: goed zichtbaar op een daartoe geschikte plaats;

Combinatieaanduidingen: alleen op trekker, op rechter voorzijde.

d. Trekker + oplegger combinatie:

1. op voorzijde trekker combinatiebord met de gewichtsklasse van de gehele combinatie;

2. zijkant trekker: gewichtsklasse trekker;

3. zijkant oplegger: gewichtsklasse x oplegger in beladen toestand.

7. Kentekenborden. Geel niet reflecterend met zwarte cijfers en letters. Afmetingen gelijk aan die voor burgervoertuigen.

Met dank aan Carel Ruiter voor de medewerking.

Vervolg.  
ITALIE.

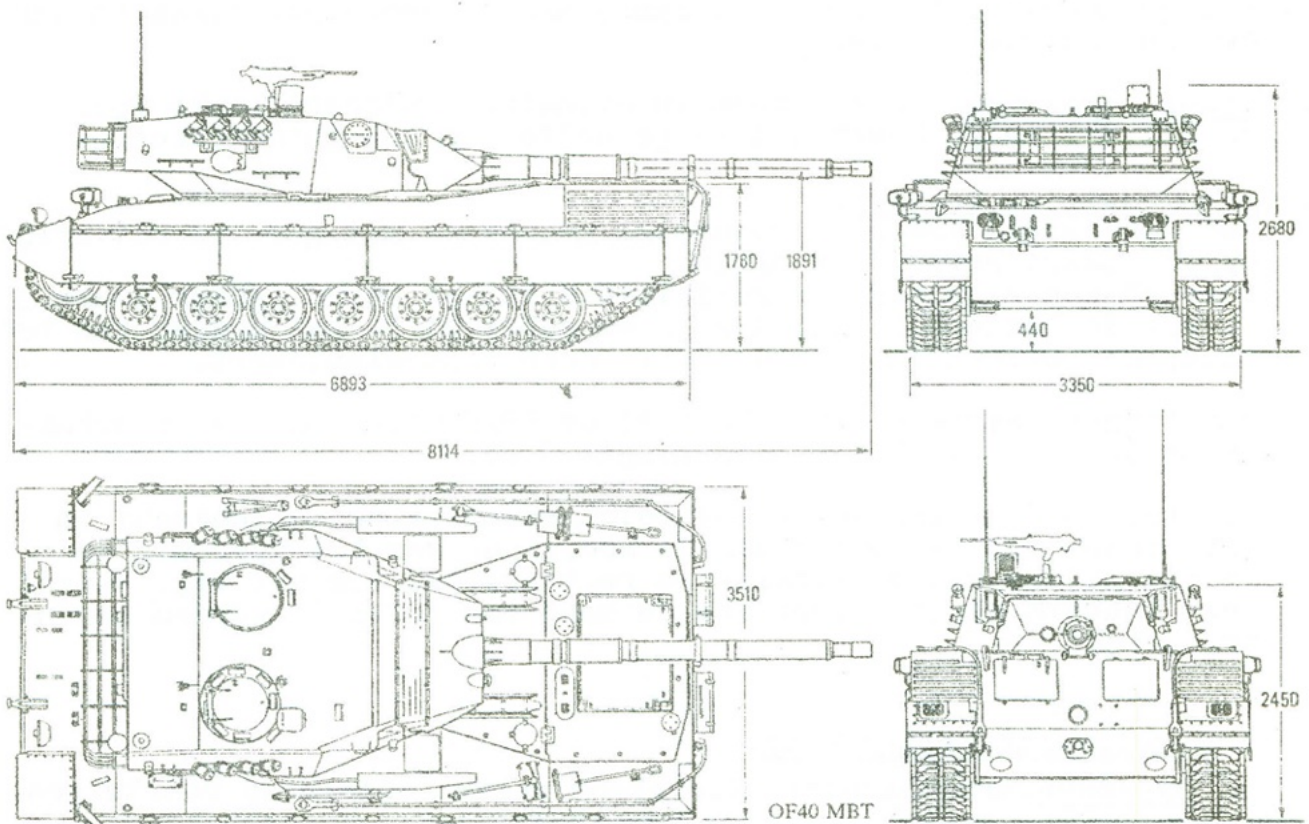

De OF40 middeelzware tank was speciaal ontworpen voor de exportmarkt. Het eerste prototype was in 1980 gereed en het eerste produktiemodel liep in 1981 van de band. De Verenigde Arabische Emiraten hadden een order van 18 stuks geplaatst. De verdere ontwikkeling heeft geresulteerd in de OF 40Mk2 die op dit moment in produktie is voor de VAR, bij OTO MELERA, met een hoeveelheid van 28 stuks en een paar bergingstanks. De al geleverde 18 stuks worden gemoderniseerd en op Mk2 standaard gebracht. Het voornaamste verschil tussen de Mk1 en de Mk2 is dat de laatste is uitgerust met het Galileo vuurleidingsysteem dat bestaat uit een stabilisatiesysteem voor het 105mm kanon en sensors voor windsnelheid, kruistemperatuur, omgevingstemperatuur en munitie selecteersysteem. De tankcommandant is voorzien van het franse, op het dak gemonteerde periscoop systeem dat uit een daggedeelte bestaat met vergroting X3 en X10 en voor 's nachts een helderheidsversterker met een vergroting X6. De schutter heeft een optisch systeem met een vergroting van X7 en X14 voorzien van een laserafstandsmeter en een coaxiaal met het 105mm kanon geplaatst richtsysteem met een vergroting van X8. Het nachtrichtsysteem bestaat een camera die aan de rechterbuitenzijde van de kanonmantel is gemonteerd en een monitor bij de schutter. De OF40 berging wordt voorzien van een spade, een hydraulische kraan met een hijsvermogen van 20 ton en een hoofdlier met een trekkracht van 30ton die vergroot kan worden tot 60 ton. De OF40 wordt aangedreven door de westduitse MTU MB 838 CA 500 V-10 diesel die een vermogen ontwikkeld van 830pk bij 2200tpm die is gekoppeld aan een ZF 4 HP 250 overbrenging. De motor, de overbrenging en het koelsysteem worden bij FIAT samengebouwd die dan de gehele unit aanlevert bij OTO MELERA. Er worden op dit moment proeven genomen met de Fiat motor V-12 MTCA die een vermogen kan ontwikkelen van 1000pk en misschien zelfs 1200pk. Als de OF40 hiermee zal worden uitgerust zal hij de /F 45 worden genoemd. Het italiaanse leger overweegt om het 105mm kanon van de Leopard 1 te vervangen door het Rheinmetall 120mm kanon dat in licentie door OTO MELERA wordt gemaakt.

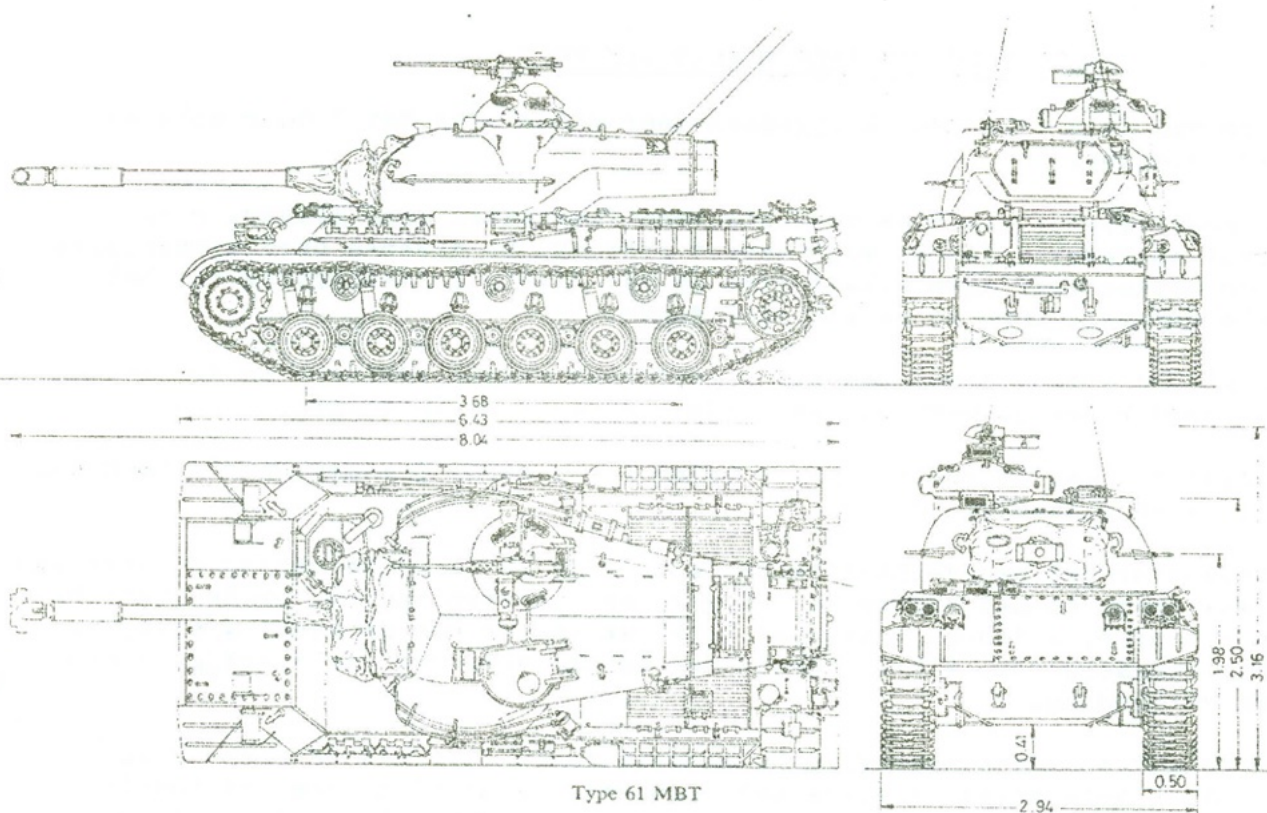

Type 61 MBT

De ruggegraat van het japanse leger voor zelfverdediging is nog steeds de Type 61 middelzware tank, deze tank is een verkleinde kopie van de M-47 uit de USA. De ontwikkeling is begonnen in 1955 en het prototype kwam in 1957 dit was de STA-1. De STA-2 kwam in 1957 en de STA-3 in 1960. Het eerste produktiemodel kwam in 1961 waaraan het zijn benaming ontleent. Tot aan 1979 zijn er 560 stuks van gebouwd. Er zijn geen plannen bekend om het 90mm kanon te vervangen door een groter kaliber hoewel dat natuurlijk geen enkele indruk meer maakt tegenover de T-72 van de USSR.

De produktielijn van de Type-61 wordt op dit moment ingenomen door de Type 74 die eveneens wordt gebouwd door MITSUBISHI zware idustieen, het eerst produktiemodel was gereed in 1975. De verwachting is dat aan het einde van 1988 er 850 stuks in dienst zullen zijn. In 1984 waren er 75 stuks aangevraagd maar de regering heeft het aantal teruggebracht tot 60 stuks.

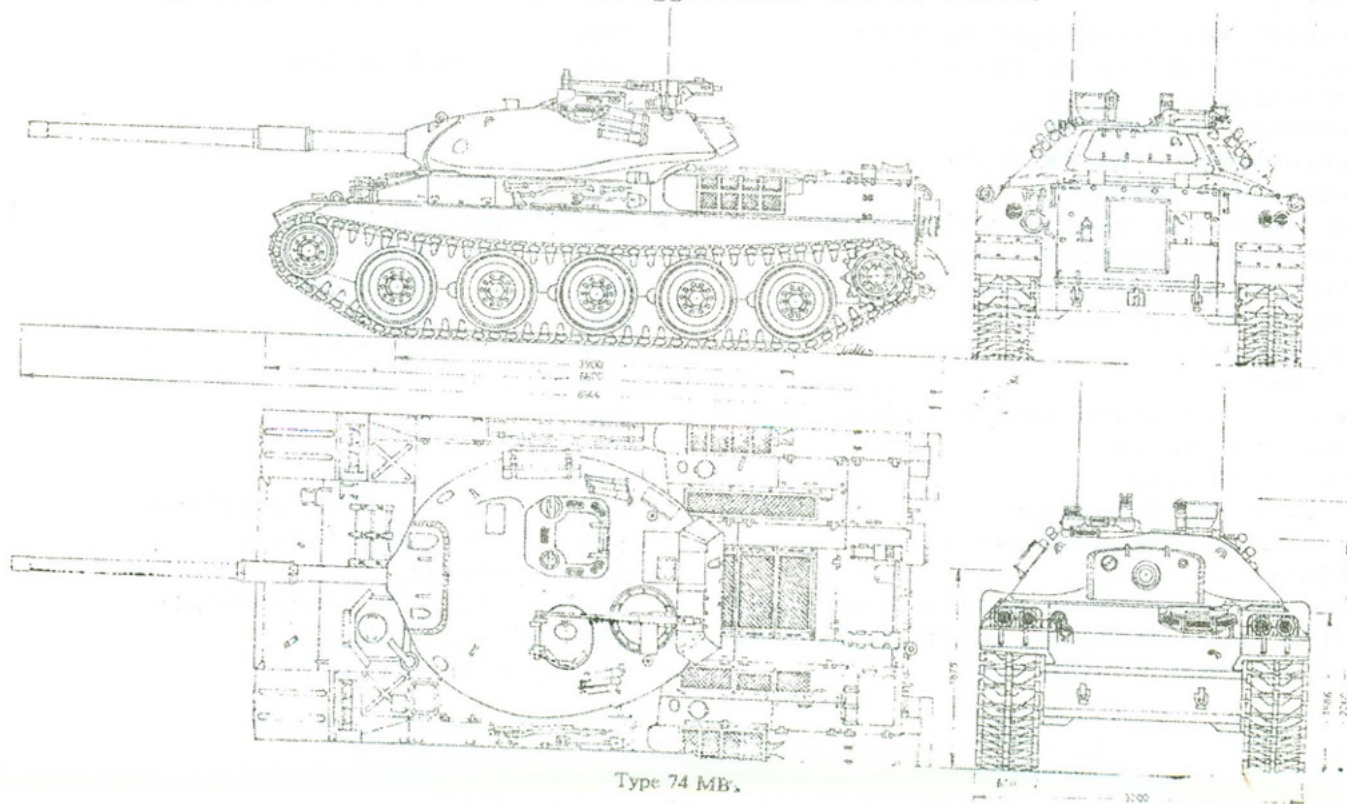

Type 74 MBT



TIPS VOOR HET ZELF MENGEN VAN VERF.

De meeste van deze tips heb ik opgedaan door middel van het " door scha en schande" principe.

- 1) Meng nooit verven van twee verschillende fabrikaten door elkaar, b.v. Humbrol en Revell, tenzij voor direct gebruik. De diverse hardingsmiddelen van de merken verdragen elkaar niet en het gevolg is verharding van het gehele mengsel, soms al na een paar dagen.
- 2) Neem altijd nieuwe tinnetjes als U verf gaat mengen, de verf is dan nog niet ingedikt en de verhoudingen zijn dan beter op te volgen.
- 3) Mengrecepten met druppels, b.v. x delen A + y delen B + druppel C. Neem dan altijd x en y minstens 10.
- 4) Na geploeter met neusdruppelflesjes e.d. vind ik de beste manier om verf van het ene potje in het andere te krijgen, het indopen van een grote kwast b.v. nummer 5 of 6, indopen, 1 druppel laten vallen en dan de kwast afstrijken in het mengselpotje. Als u hierbij het aantal "kwasten" telt krijgt u een goede verhouding.
- 5) Kleurstaaltjes maken waarbij U Uw mengsel vergelijkt met de goede kleur gaat als volgt: eerst staaltje met grondverf behandelen zodat de modelbouwverf niet meer indringt. Dan verven met het mengsel en 24 uur laten drogen, hierna wederom verven met mengsel en daarna drogen, na het drogen vergelijken. Maak in eerste instantie twee staaltjes van het mengsel. Blijkt het mengsel niet geheel te voldoen dan 5 kwasten toevoegen van één van de samenstellende verven en verf één staaltje met het nieuwe mengsel en vergelijk met het eerste staaltje en de gewenste kleur. Dan kunt U zien of U op de goede weg bent.

INHOUDSOPGAVE.

Beurs " Techniek in vrije tijd"	pag 1	J. v/d Weerden
Agenda	pag 1	
Archief van tekeningen en foto's	pag 1	
Beurs " Techniek in vrije tijd"	pag 2	B. v/d Velden
Ledenlijst	pag 2	
Diorama Fotowedstrijd	pag 3	
Genieverzameling te Vught	pag 3	
Kettenkrad correctie	pag 3	
Renovatie van beschilderde modellen	pag 3	Maarten Weers
Regionieus Noord-Holland	pag 4	Jos Vissers
Bevrijdingsbijeekomsten	pag 4	B. v/d Velden
Kunstharsmodellen 1:72/76	pag 4	K. Blijleven
Jeugdzaken	pag 5	Ronald Droog
M3 Bradley	pag 6	Theo Heijnen
1e en 2e eskadron pantserwagens	pag 6	
Vraag en aanbod	pag 6/7	
Boekbespreking	pag 7	J.G. Adema
Dodge WC-64 Ambulance	pag 8, 9, 10.	Kees Blijleven.
Verslag van de penningmeester	pag 8	Kees Blijleven.
Modelbouw	pag 11	Floris.
Opschriften op nederlandse voertuigen	pag 11, 12, 13.	Frits Weisfelt.
Middelzware tanks nu en in de toekomst	pag 14, 15.	
Het zelf mengen van verf	pag 16	Frits Weisfelt.